

Meat&Doria **72234**
Hoffer Products **7532234**



FOCUS

Capteur d'huile

Qu'est-ce que c'est ?

Le capteur de niveau d'huile garantit que le moteur du véhicule fonctionne avec une quantité suffisante d'huile lubrifiante, en détectant continuellement le niveau de remplissage pendant la conduite.

Quelle est son utilité?

Le capteur de niveau d'huile **surveille en permanence le niveau et la température de l'huile** (dans des conditions à la fois statiques et dynamiques). Les valeurs mesurées sont transmises au calculateur moteur (ECU) via le signal de sortie numérique PWM.

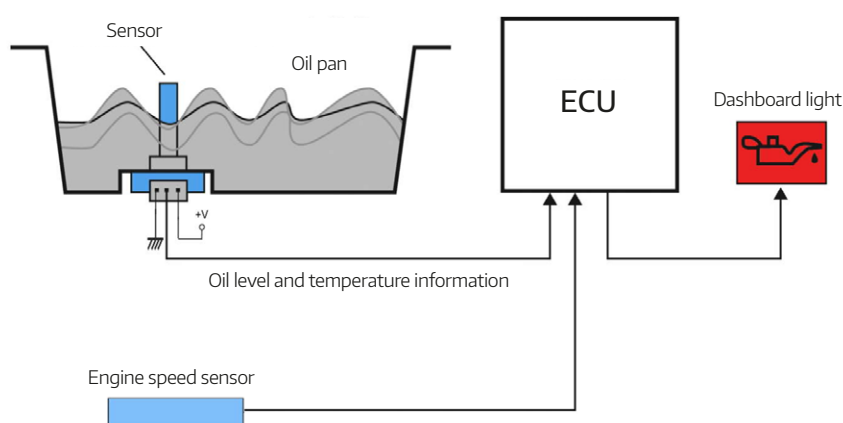

FOCUS
Capteur d'huile



Focus n. 004
Avril 2024

MEAT & DORIA
SPECIAL PARTS
SINCE 1945

HOFFER
PRODUCTS
SINCE 1999

Le calculateur évalue le signal ainsi que le régime du moteur et est capable d'envoyer un avertissement au conducteur par le biais du témoin lumineux sur le tableau de bord en cas de niveau d'huile critique.

Où est-il positionné ?

Le capteur de niveau d'huile est important pour surveiller le bon niveau de remplissage d'huile moteur et garantir le fonctionnement constant et linéaire **des composants internes soumis à la lubrification**. Si le niveau d'huile n'était pas suffisant pour lubrifier et maintenir à une température adéquate les différents organes, il y aurait surchauffe, grippage et, par conséquent, casse du moteur.

Causes de remplacement

Les capteurs d'huile peuvent être endommagés en raison de **lubrifiants contaminés et de surchauffes éventuelles** au cours de leur cycle de vie. Généralement positionnés dans le carter moteur, ils sont soumis à des variations thermiques importantes. Il est donc important d'avoir toujours un remplacement fonctionnel et approprié pour prévenir les ruptures des composants essentiels au bon fonctionnement du moteur.

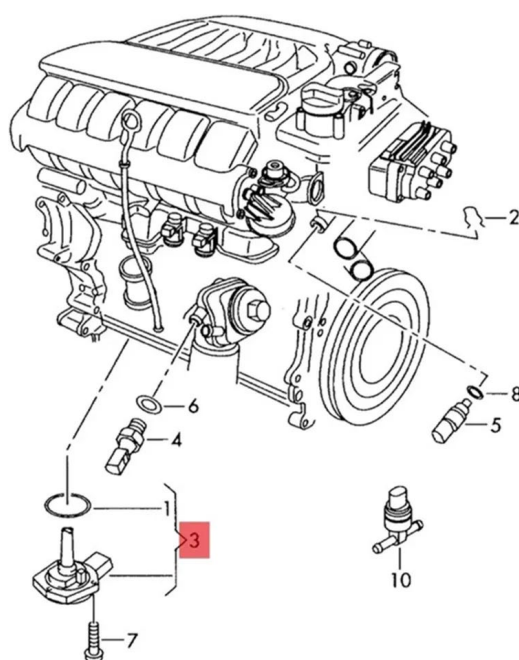

Meat&Doria **72261**
Hoffer Products **7532261**

MEAT & DORIA
SPECIAL PARTS
SINCE 1945

HOFFER
PRODUCTS
SINCE 1999

Codes d'erreur

Les codes d'erreur **OBD-II DTC P250C** et les codes associés **P250A, P250B, P250D, P250E** et **P250F** sont associés au circuit du capteur de niveau d'huile moteur. Lorsque le PCM détecte une tension ou une résistance anormalement basse dans le circuit du capteur de niveau d'huile moteur, un code P250C est défini et le témoin de contrôle du moteur s'allume. Dans certains cas, le PCM pourrait éteindre le moteur pour éviter d'endommager les composants internes du moteur.

Les causes d'un code d'erreur P250C peuvent inclure :

Le moteur ne démarre pas.

La lecture du manomètre indique une basse pression d'huile.

Le voyant du moteur de service s'allumera bientôt.

Vérifiez que le témoin du moteur est allumé.

Détail du code d'erreur

Capteur de niveau d'huile défectueux.

Capteur de pression d'huile sale ou obstrué.

Niveau d'huile moteur bas.

Niveau d'huile moteur trop élevé.

Câblage défectueux ou endommagé.

Connecteur corrodé, endommagé ou desserré.

Fusible ou pont fusible défectueux (le cas échéant).

PCM défectueux.

Meat&Doria **72444**
Hoffer Products **7532444**





Phases de diagnostic

- 1** Vérifier **les bulletins de service technique** (BST) spécifiques au véhicule pour l'année, le modèle et le moteur.
- 2** **Vérifier l'état de l'huile moteur** et s'assurer qu'elle est maintenue au niveau correct.
- 3** Identifier tous les composants associés au circuit du capteur de niveau d'huile moteur et **rechercher d'éventuels dommages physiques**. Selon le véhicule, ce circuit peut inclure plusieurs composants, tels qu'un capteur de pression d'huile, des interrupteurs, des témoins de dysfonctionnement, un capteur de pression d'huile et un PCM.
- 4** **Effectuer une inspection visuelle pour vérifier le câblage** associé à la présence de défauts évidents tels que des éraflures, des abrasions, des fils exposés ou des signes de brûlure.
- 5** **Vérifier les connecteurs et les connexions** pour détecter toute présence éventuelle de corrosion et de dommages aux contacts. Ce processus devrait inclure tous les connecteurs électriques et les connexions à tous les composants, y compris le PCM.
- 6** **Consulter la fiche technique spécifique du véhicule** pour vérifier la configuration du circuit de sécurité du niveau d'huile et vérifier si un fusible ou un relais est inclus dans le circuit.
- 7** Effacer les codes d'erreur.
- 8** Vérifier l'état d'usure de l'huile.
- 9** Effectuer la paramétrisation.



VIO EUROPE

Code 72204: > 10 mln

Code 72205: > 12 mln

Code 72206: > 1,7 mln



SINCE 1945



SINCE 1999